



OPTIONEN

Sitz

- Europäisches Nadelholz
- Hartholz europäischer Herkunft
- Tropenholz (geölt)
- hochwertiges exotisches Holz

Befestigungsart

- zum Einbetonieren

BESCHREIBUNG

Das Modell Bus 02.420 ist eine schlichte und ästhetische Holzbank mit einem Stahlgestell aus Karbonstahl oder Edelstahl. Außerdem besitzt sie eine Sitzfläche aus Kiefern- oder Fichtenholz, optional auch aus Tropenholz. Die Bauweise erinnert an populäre, öffentliche Bänke, die an Bus- oder Straßenbahnhaltestellen vorzufinden sind. Die Bank Bus eignet sich aber auch ausgezeichnet für Gärten, Spielplätze oder Sportplätze. Der kleine Abstand zwischen den Standfüßen bewirkt, dass die ganze Bank wenig Platz einnimmt. Die Montage am Boden erfolgt durchs Einbetonieren. All das macht die Bank Bus von ZANO zu einem sehr attraktiven Produkt.



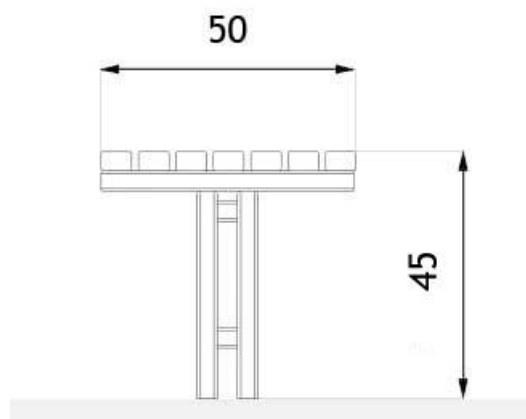

wymiary podane w [cm]

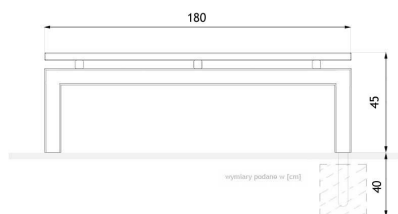

wymiary podane w [cm]

ALLGEMEINE TECHNISCHE DATEN

Gewicht

- 45 kg

Materialien

- Karbonstahl oder Edelstahl
- Holz

Abmessungen

- Breite: 50 cm
- Länge: 180 cm
- Höhe: 45 cm

ZANO



M. Welmiński

Produkt: Bank Bus
Katalognummer: 02.420
Designer:
Mateusz Welmiński

In Übereinstimmung mit dem polnischen Gesetz über das Urheberrecht und verwandte Rechte vom 04.02.1994 (Amtsblatt Gesetzblatt Nr. 24, Pos. 83, berichtigt: Gesetzblatt Nr. 43, Pos. 170) und in der EU-Urheberrechtsgesetzgebung einschließlich aller EU-Richtlinien und -Verordnungen zum Urheberrecht Urheberrecht, behält sich die Firma Zano Mirosław Zarotynski das Urheberrecht an Zeichnungen, Beschreibungen, 3D-Modellen, Renderings, Grafiken, Inhalten von Angeboten, Anhängen zu Angeboten und allen anderen Dokumenten vor. Der Inhalt ist das geistige Eigentum der Firma ZANO Mirosław Zarotynski Gesellschaft. Die Verwendung von Ideen des Autors, Lösungen, Kopieren, Verbreitung von Fotos, Grafiken oder Fragmenten von Grafiken, beschreibenden Texten, zu Gewinnzwecken, ohne die Erlaubnis des Urhebers - der Firma ZANO Mirosław Zarotynski - ist verboten und stellt eine Urheberrechtsverletzung Urheberrechtsverletzung dar und ist strafbar.

HINWEIS: Die Zeichnungen spiegeln nicht die tatsächlichen Abmessungen des Fundaments wider. Sie sind nur beispielhafte Montageschemata, die die Art der Verankerung und das Trägermaterial, auf dem das Möbelstück befestigt werden soll, berücksichtigen.

Die Größe des Fundaments hängt von den örtlichen Fundamentbedingungen ab.



EINBAU IN PFLASTER MIT FUNDAMENT

Beschreibung der Baugruppe

1. ZANO-Produkt
2. Steinpflaster / Betonpflaster / Steinplatten / Betonplatten
3. Sandschotter (ca. 2 - 4 cm)
4. Betonfundament, Klasse C16/20 (Betonoberkante 10 cm unter der Pflasteroberfläche)
5. Lokales Land



MONTAGE AUF BETONFUNDAMENT

Beschreibung der Baugruppe

1. ZANO-Produkt
2. Betonfundament, Klasse C16/20 (Betonoberkante 10 cm unter der Pflasteroberfläche)
3. Lokales Land



MONTAGE AUF BETONFUNDAMENT

Beschreibung der Baugruppe

1. ZANO-Produkt
2. Fester, gehärteter Untergrund, z. B. Beton oder Asphalt
3. Betonfundament, Klasse C16/20 (Betonoberkante 10 cm unter der Pflasteroberfläche)
4. Unterbau aus Steinaggregat
5. Sandschotter (ca. 2 - 4 cm)
6. Lokales Land